

SERIE VI-D

VIEH - ANHÄNGER

Tandem 2700 kg | 3000 kg | 3500 kg

- mit festem Dach
- Alu-Ausführung
- Rechteckform



Das **feste Dach** ist dank der isolierenden GFK-Wabenplatte lichtdurchlässig und verhindert die Bildung von Kondenstropfen.

Bordwände aus eloxierten Alu-Profilen. Leicht zu reinigen, hygienisch und unverrottbar.

Lüftungen sorgen für ein gutes Klima während des Transports. Die Klemmverschlüsse machen das Bedienen besonders einfach. Mit Scharnieren aus Edelstahl.

Im Serienumfang: links und rechts je zwei Lüftungen.

Eine feuerverzinkte **Rinne** leitet das Regenwasser vom Dach ab.



Einstellbare Eckpfosten
Die Eckpfosten lassen sich durch ein spezielles Gewinde nachjustieren. So kann das Spaltmaß zwischen den seitlichen Bordwänden und der Heckklappe reguliert werden. Die Verschlüsse bleiben damit leichtgängig, auch wenn die seitlichen Bordwände während des Einsatzes den einen oder anderen Schlag abbekommen haben sollten.

→ siehe Seite 4

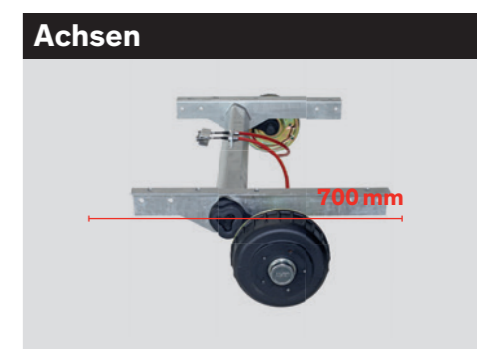

Achsen

→ siehe Seite 5

Vorne und an den Längsseiten mit durchgehendem **Verstärkungsprofil**.

Drei Anbinderinge an der Vorderwand. Optional ist auch eine **Anbindestange** erhältlich.

Höhenverstellbares **Stützrad**: Verstärkt (60 mm Außenrohr) und auf einer Spezialtraverse zwischen den V-Zugholmen montiert. Klappt automatisch um. Mit stabiler Abstützung auf die Deichsel.

Kugelpkupplung: Mit optischer Sicherheitsanzeige.



Breiter **Seitenausladesteg** mit Gummibelag und integrierten Trittleisten optional erhältlich.

Fabrikneue **Bereifung** mit hoher Traglastreserve.

Optimaler Fahrkomfort durch **Einzelradaufhängung mit Gummifederungssystem**. Fahrstabil und wartungsfrei.

Kotflügel aus massivem Stahlblech, beidseitig feuerverzinkt.

Die robuste **Bodenkonstruktion** aus Alu-Riffelblech und einer unverrottbaren GFK-Wabenplatte ist für das Äußerste ausgelegt und trotzdem leicht zu reinigen. Zudem ist diese Konstruktion isolierend und geräuschkämmend.

Zwei **Rampenhebefedern** erleichtern Ihnen das Aufheben der stabilen Rampe.

Stabile **Verladerampe**: 1450mm hoch, mit Gummibelag und integrierten Trittleisten. In Kombination mit der niedrigen Anhängerbauweise ergibt sich ein extra flacher Einstiegswinkel.

Drehtüre M



202/203

Die Drehtüre erleichtert Ihnen den Zugang in den Innenraum des Anhängers. Zwei massive Winkelhebelverschlüsse mit Druckknopfsicherung sichern sie. Sie ist rechts, links oder auch beidseitig erhältlich.

Seitenausladesteg mit Gummibelag S+



210

Der Gummibelag mit integrierten Trittleisten auf dem Seitenausladesteg sorgt für Halt und erleichtert den Tieren das Aussteigen. Die ganzflächige Verklebung verhindert eine unangenehme Geruchsbildung.

Rampenhebefeder am Seitenausladesteg S+



209

Komfortabel: Auch der Seitenausladesteg kann mit einer Rampenhebefeder ausgestattet werden. Diese unterstützt das Aufheben und Ablassen des Seitenausladestegs und schont die Kräfte.

Anbindestange M



195

Die Anbindestange ermöglicht ein flexibles Anbinden und ersetzt den oberen Anbinder. Selbstverständlich ist sie feuerverzinkt und so bestens gegen Korrosion geschützt.

Zweiflügelige Hecktür S+



211

Entspannt: Die sogenannte Ranger-Türe ermöglicht ein Öffnen der Heckklappe ohne ein vorschnelles Herauspringen der Tiere. Nach dem Öffnen lassen sich die Flügel an Haltepunkten auf der Heckklappe fixieren. Auch beim Verladen leistet die zweiflügelige Hecktüre als seitliche Begrenzung gute Dienste.

Staubox M



130

Praktisch: Die hochwertige Staubox aus Aluminium bewahrt Ihre Gegenstände des täglichen Gebrauchs sicher auf. So sind Arbeitshandschuhe, Anbindestricke etc. immer mit an Bord. Außenmaße: 1100 x 250 x 277 mm

LED-Innenleuchte S+



192

Extra hell und zugleich energiesparend ist diese Beleuchtung ein Luxus an dunklen Tagen. Ein feuerverzinktes Gehäuse schützt sie vor Beschädigung und Schmutz. Ein- und ausschalten lässt sie sich über einen Kippschalter an der Rückseite.

Planenlatz über Laderampe M



324

Witterungsschutz: Der Planenlatz schließt die Lücke zwischen der Oberkante der Laderampe und dem Dach. So verhindert er ein Eindringen von Niederschlag und einen unangenehmen Durchzug.

Trenngitter mit Tür M



308

Das Trenngitter mit Türe ist feuerverzinkt. Bei geöffneter Tür ist der Durchgang oben frei, sodass das Durchqueren bequem möglich ist. Kombiniert mit den Lochleisten ist das Trenngitter flexibel einstellbar.

Trennwand M



198/199

Die robuste Trennwand aus eloxierten Aluminium-Profilen teilt den Innenraum des Anhängers in verschiedene Abteile auf. Sie ist in den Höhen 1250 mm und 1450 mm erhältlich. Eingesetzt wird die Trennwand an vier Ösen an der Bordwand. Von dort aus kann sie leicht zur Seite geschwenkt oder mit wenigen Handgriffen komplett entfernt werden. Das Bild zeigt die Trennwand in Kombination mit Lochleisten (siehe unten).

Regulierbare Lüftung in Stirnwand S+



191

Diese Lüftungsöffnung in der Stirnwand ist durch einen komfortablen Schieber nahezu stufenlos einstellbar. Damit kann sie jederzeit bedarfsgerecht angepasst werden.

Lüftung unten M



351/357

Auch seitlich lassen sich zusätzliche Lüftungsöffnungen einbauen. Abhängig von der Länge des Anhängers, sind zwei, vier oder sechs Lüftungen wählbar. Die Lüftungen sind durch feuerverzinkte Gitterstäbe gesichert.

Lüftung oben M



369

Um das Klima im Anhänger optimal zu regulieren, können zusätzliche Lüftungsöffnungen seitlich oben eingebaut werden. Abhängig von der Länge des Anhängers, sind zwei, vier oder sechs Lüftungen wählbar.

Lochleisten für Trennwand M



207

Bleiben Sie flexibel: Die Lochleisten ermöglichen Ihnen je nach Einsatzzweck eine nahezu stufenlose Anpassung der Trennwand. Auch der Einsatz mehrerer Trennwände ist problemlos möglich.

Zweiflügeliges Scherengitter M



197

Komfortabel: Das zweiflügelige Scherengitter erleichtert das Verladen der Tiere und macht das Ein- und Aussteigen sicherer. Während der Fahrt sind die eingeklappten Scherengitter sicher am Heck des Anhängers verstaut. Das Scherengitter ist aus doppelwandigen Alu-Profilen gefertigt.

TANDEM (RECHTECKFORM)

- Alu-Bordwände, durchgehend doppelwandig, eloxiert
- Alu-Riffelblechboden mit GFK-Wabenplatte als Unterkonstruktion
- Festes Dach aus GFK-Wabenplatte (30 mm stark, lichtdurchscheinend)
- Stützrad verstärkt, auf einer Spezialtraverse montiert, Außenrohrdurchmesser 60 mm, klappt automatisch um
- Lüftungen links und rechts je zwei, mit Edelstahlverschlüssen
- Zwei Rampenhebefedern an der Laderampe

Zulässiges Gesamtgewicht [kg]	Typenbezeichnung	Innenmaße (L x B x H) [mm]	Eigengewicht ca. [kg]	Nutzlast ca. [kg]	Nutzfläche [qm]	Bereifung
2700	27 VD 30 - T6	2950 x 1580 x 1900	775	1925	4,66	14"
	27 VD 30 - T8	2950 x 1780 x 1900	795	1905	5,25	14"
	27 VD 33 - T6	3250 x 1580 x 1900	800	1900	5,14	14"
	27 VD 33 - T8	3250 x 1780 x 1900	820	2990	5,79	14°C
	30 VD 30 - T6	2950 x 1580 x 1900	815	2185	4,66	14°C
3000	30 VD 30 - T8	2950 x 1780 x 1900	835	2165	5,25	14°C
	30 VD 33 - T6	3250 x 1580 x 1900	840	2160	5,14	14°C
	30 VD 33 - T8	3250 x 1780 x 1900	860	2140	5,79	14°C
	30 VD 36 - T8	3550 x 1780 x 1900	900	2100	6,32	14°C
	30 VD 40 - T8	3950 x 1780 x 1900	940	2060	7,03	14°C
	35 VD 36 - T8	3550 x 1780 x 1900	980	2520	6,32	14°C
	35 VD 40 - T8	3950 x 1780 x 1900	1020	2480	7,03	14°C

Mehrwert- und Premium-Mehrwertooptionen VI-D:

- | | |
|---|--|
| <input type="checkbox"/> Trenngitter mit Tür [308] | <input type="checkbox"/> Zweiflügelige Hecktüre (sog. Ranger-Türe) [211] |
| <input type="checkbox"/> Drehtüre vorne, rechts und/oder links [202/203] | <input type="checkbox"/> Regulierbare Lüftung, Stirnwand [191] |
| <input type="checkbox"/> Seitenausladesteg mit Gummibelag mit integrierten Trittleisten [201] | <input type="checkbox"/> Lüftungsöffnung, 1100 mm lang, oben und/oder unten [369] |
| <input type="checkbox"/> Rampenhebefeder für den Seitenausladesteg [209] | <input type="checkbox"/> Lüftungsöffnung, 600 mm lang, oben und/oder unten [348-366] |
| <input type="checkbox"/> Laderampe dreh- und klappbar [185] | <input type="checkbox"/> Bruststange [187] |
| <input type="checkbox"/> Trennwand, 1250 mm oder 1450 mm hoch [198/199] | <input type="checkbox"/> Staubox aus Aluminium [130] |
| <input type="checkbox"/> Zusätzlicher Satz Einhängeösen für Trennwand [238] | <input type="checkbox"/> 100 km/h - Ausrüstung [123] |
| <input type="checkbox"/> Lochleisten, für Trennwand [207] | <input type="checkbox"/> Ersatzrad, mit Halter montiert [134] |
| <input type="checkbox"/> Scherengitter, zweiflügelig [197] | <input type="checkbox"/> Ersatzrad, lose [132] |
| <input type="checkbox"/> LED-Innenleuchte [192] | <input type="checkbox"/> Diebstahlschutz [373] |
| <input type="checkbox"/> Anbindestange, feuerverzinkt [195] | <input type="checkbox"/> Tridem-Ausführung [462] |

