

Bedienungsanleitung - Návod k obsluze - Betjeningsvejledning - Instrucciones de uso
 - Mode d'emploi - User manual - Kezelési útmutató - Istruzioni per l'uso - Bruksanvisning
 - Bedieningshandleiding - Manual de operação - Instrukcja obsługi - Инструкция по эксплуатации
 - Bruksanvisning - Käyttöohje - návod na obsluhu - Navodila za uporabo - Kullanim kilavuzu
 - Εγχειρίδιο οδηγιών

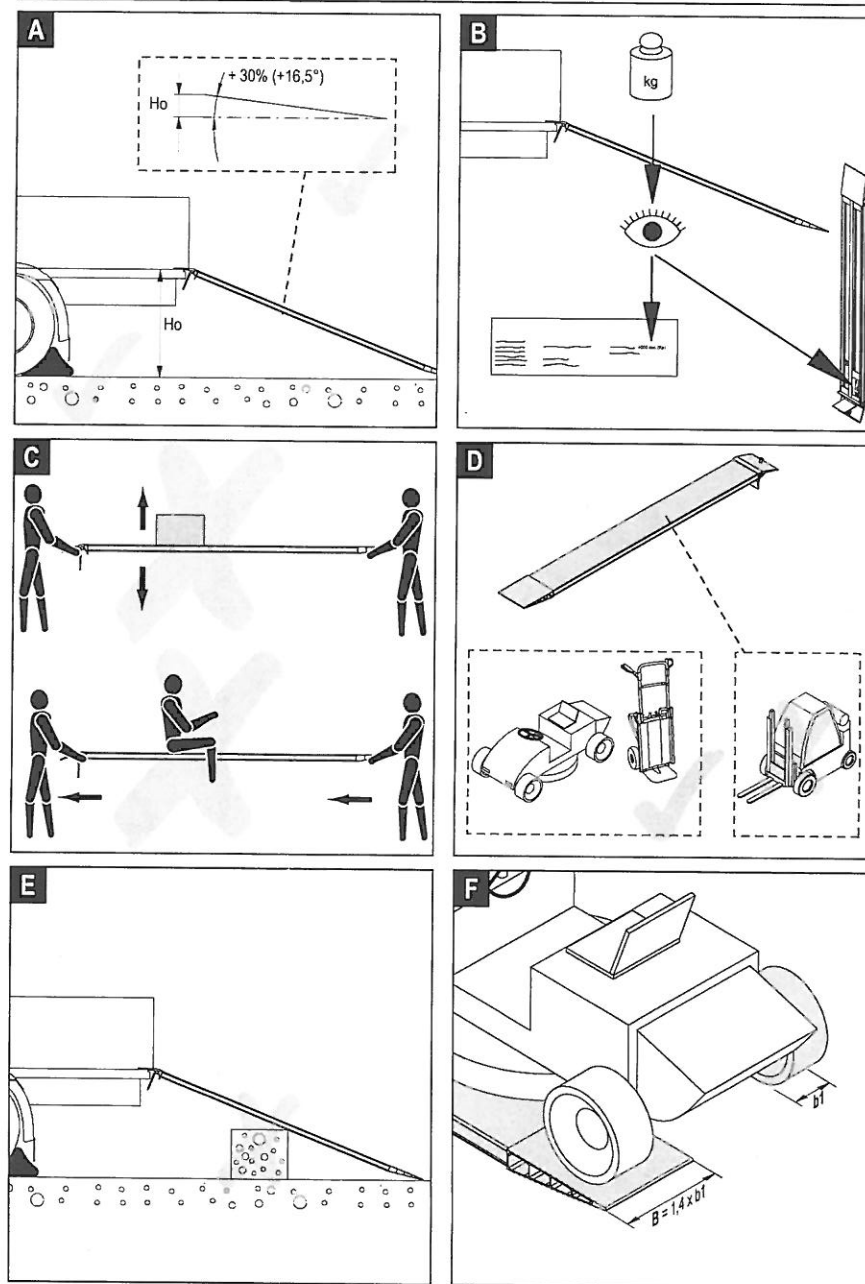

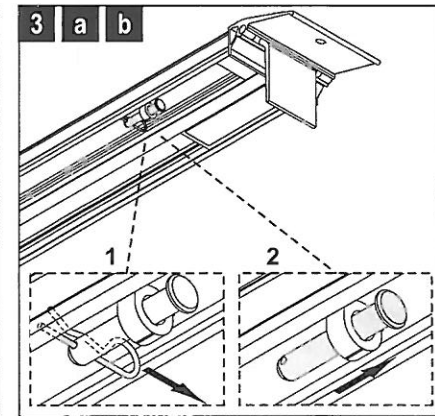

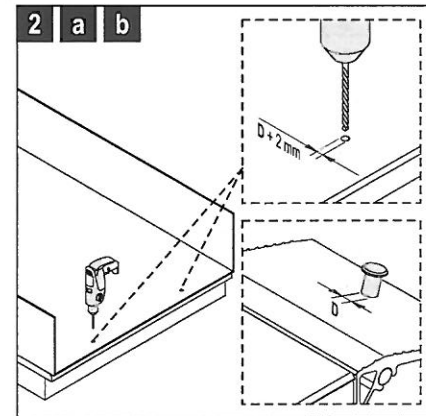

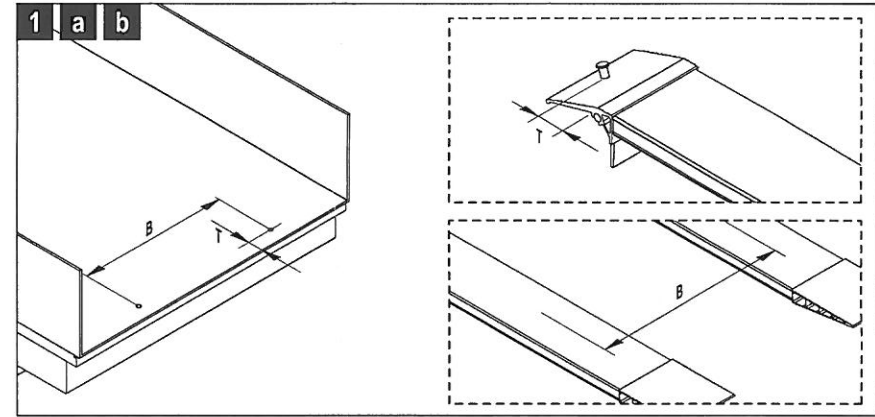
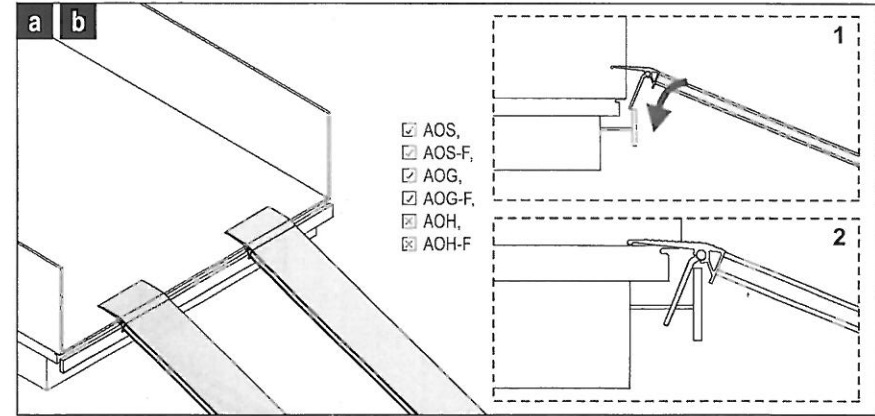
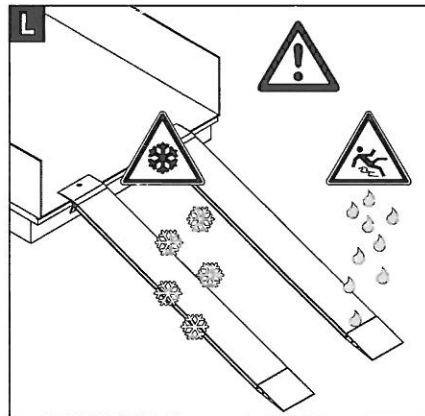
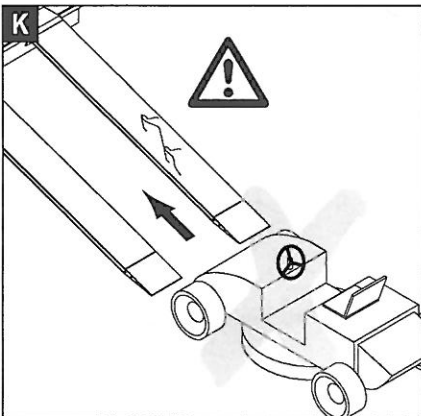
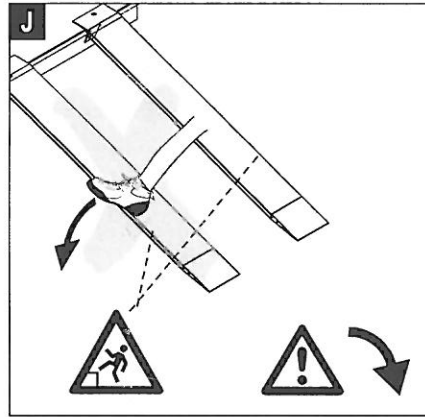
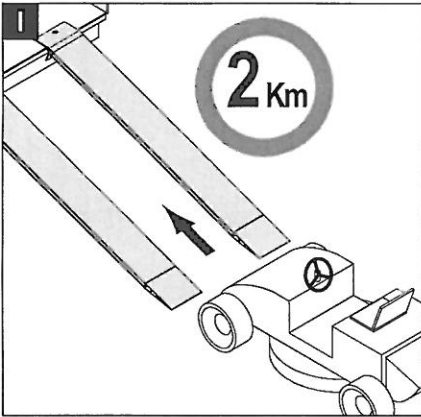
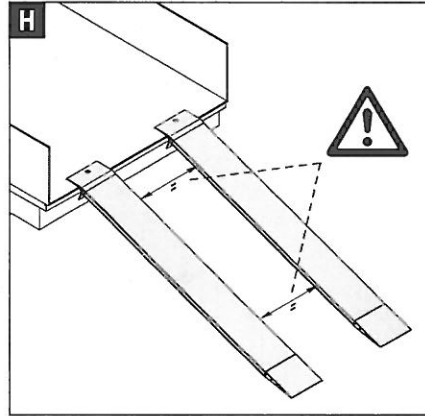
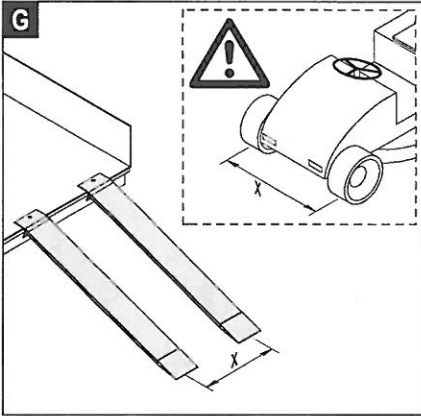
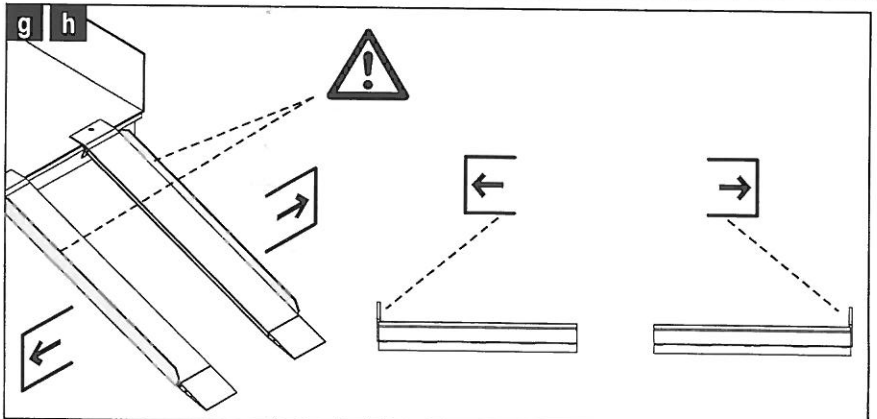
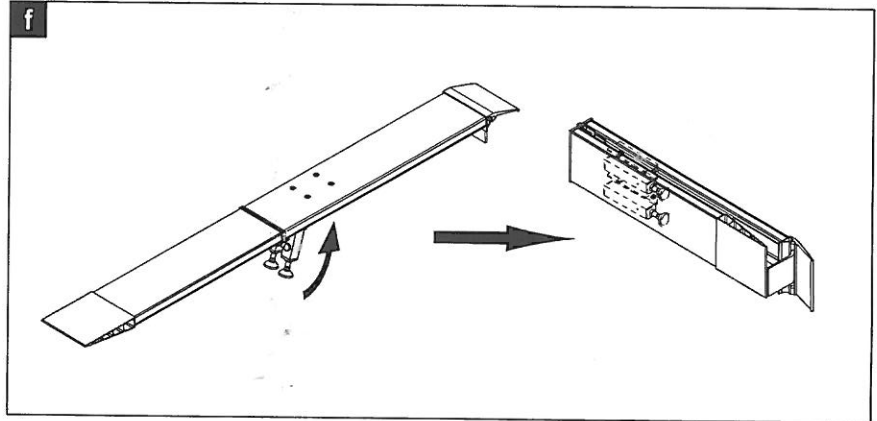
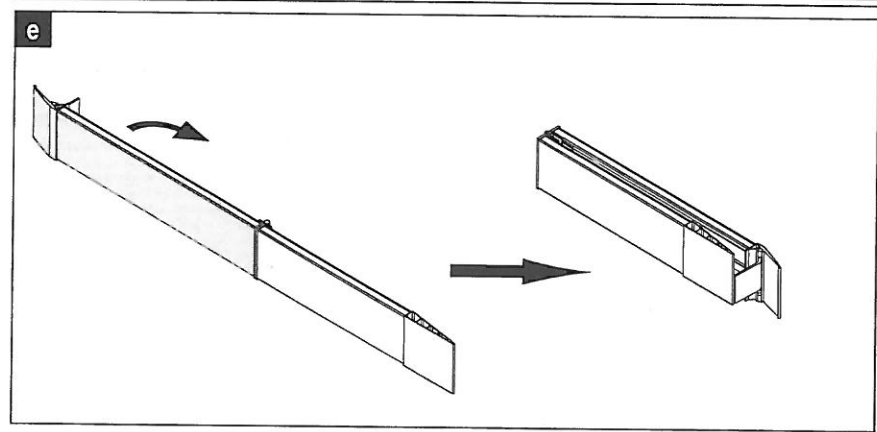
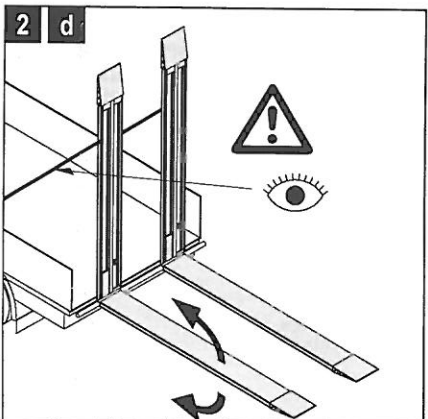
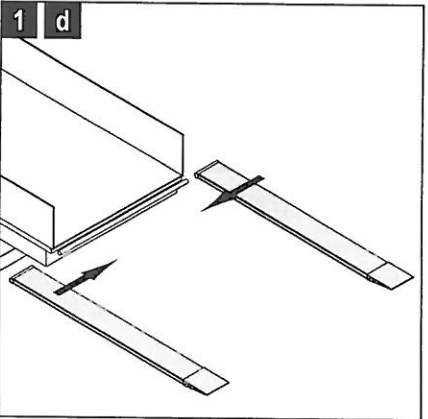
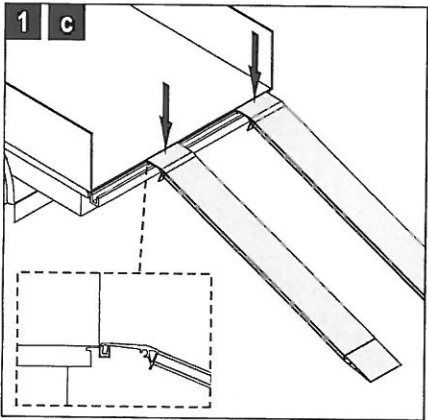
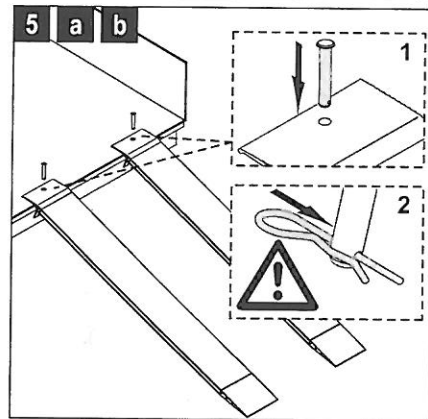
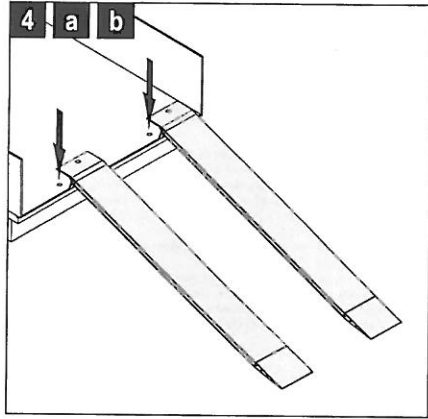

NO

Sikkerhetsanvisninger

- Lasting og lossing af køretøjet må gøres slik at personer ikke kan komme i fare ved at genstande falder eller ruller av.
- Påkjøringskinnene må sikres av føreren til kjøretøyet, slik at fare for andre trafikanter (f.eks. fotgjengere, syklister) ikke kan forenne.
- Påkjøringskinnene må kun brukes på flatt terreng, og må alltid ligge an med hele flaten.
- Ved større håndteringsvevler, er en hjelperson nødvendig.
- Lese påkjøringskinner må sikres slik i kjøretøyet, al fare for personer er utelukket under normale trafikkbetingelser. „Normale trafikkbetingelser“ omfatter også full oppbremsing eller ujevnheter i kjørebanelen. Følg anbefalingene for „Sikring av last og valg av egnede festemidler“, og følg også de følgende standardene: VDI 2700, 2701, 2702 og DIN EN 12195.
- Ved kjøretøy med tipp må generelt lastepalet sikres, slik at det ikke kan slå opp.
- Kun kjøretøy med luftfylte dekk kan kjøres på produktet.
- Hvis føreren av kjøretøyet ikke har direkte sikt til produktet under losseprosessen, må en annen person overvåke overkjøringen.
- Terenget må ha tilstrekkelig bæreevne, slik at produktet ikke kan synke ned i det.

Kontroll

Generell gjelder: Et skadet produkt må ikke lenger brukes.

Før hver bruk: (av betjeningspersonalet)

- Visuell kontroll av skinnene for skader (f.eks. sprekker oppstått i sveisesømmene)
- Rengjør kjøreflaten hvis den er skitten, slik at „Hjulgrepet“ er garantert.
- Kontroller „Hjulgrepet“ på kjøreflatene.

Vedlikehold hvert halvår

- Spray hangslene med en lett maskinölje.
- Visuell kontroll av alle sveisesømmer for sprekke dannelse
- Kontroll av at alle skrueløsbindinger sitter godt.

DK

Sikkerhedsanvisninger

- Lastning og lossing af køretøjet skal ske så personer ikke kommer i fare ved nedfaldende eller nedrullende genstande.
- Chaufføren skal sikre ramper under brugen, så der ikke opstår fare for andre trafikanter (f.eks. fodgængere, cyklister).
- Ramper må kun benyttes på plant underlag og skal altid hvile på hele fladen.
- Ved stor vægt skal der være to personer til stede.
- Læse ramper skal sikres i køretøjet så fare for personer er udelukket ved normale trafikale betingelser. Til „normale trafikale betingelser“ hører også kalastofopbremsninger eller ujevnheder på kørebanelen. Anbefalinger for „Jassikring og egnede fastgøringmidler“ indeholder også følgende normer: VDI 2700, 2701, 2702 og DIN EN 12195.
- Ved tjevogne skal læset generelt sikres så det ikke kan klippe op.
- Produktet må kun køres på køretøjer med luftfyldte dæk.
- Hvis føreren ikke har direkte visuel kontakt med produktet under losning, skal en anden person overvåge omlastningen.
- Arealet skal være bæredygtigt, så produktet ikke synker ned.

Kontrol

Generell gjælder: Et beskadiget produkt må ikke længere benyttes.

Inden hver brug: (af betjeningspersonalet)

- Visuel kontrol af ramper for skader (f.eks. revnedannelser i svejsesømme)
- Køreflade rengøres ved tilsynsning, så „greb“ er sikret.
- „Greb“ på køreflade kontrolleres.

Halvårlig vedligeholdelse

- Hængsler indsmøres med let maskinölje.
- Visuel kontrol af alle svejsesømme for revnedannelse
- Samtlige skrueløsbindinger kontrolleres for fastspænding.

ALTEC
www.altec-singen.de

GR

Υποδείξεις ασφαλείας

- Η φόρτωση και εκφόρτωση του οχήματος πρέπει να γίνεται έτσι ώστε το όχημα να μην τίθεται σε κίνδυνο μέσω αντικείμενων που πέφτουν ή κυλούν προς τα κάτω.
- Οι ράμπες πρέπει κατά τη χρήση να ασφαλιζονται έτσι από τον οδηγό οχήματος ώστε να μην τίθενται σε κίνδυνο άλλες συμμετέχοντες στην κυκλοφορία (π.χ. πεζοί, ποδηλάτες).
- Οι ράμπες επιτρέπεται να χρησιμοποιούνται μόνο σε ίσιο έδαφος και πρέπει πάντα να ακουμπάνε σε όλη τους την επιφάνεια.
- Σε αυξημένα βάρη χειρισμού απαιτείται ένα δεύτερο άτομο χειρισμού.
- Οι λαοκραγιμένες ράμπες πρέπει να ασφαλιζονται έτσι στο όχημα ώστε στις συνθήκες συνθήκες κυκλοφορίας να αποβλέπεται κίνδυνος ατύχων. Στις «Συνθήκες συνθήκες κυκλοφορίας» σήκουν επίσης και η πλήρης επίσημη ή αναμεταξύ του οδηγού οχήματος. Το ακόλουθα πρότυπα περιέχουν επίσης προτάσεις για την «Ασφάλιση του οχήματος και την επίσημη καθήκοντων μέσων πρόδοσης»: VDI 2700, 2701, 2702 και DIN EN 12195.
- Σε αναμεταξύ αυτοκίνητα οχήματα πρέπει γενικά να ασφαλιζονται η επιπέδη αναγωγή καρότσι, ώστε να μην μπορεί να αναγυρίσει.
- Το προϊόν επιτρέπεται να οδηγείται μόνο με οχήματα που έχουν ελαστικό με αεροθάλαμο.
- Εάν ο οδηγός του οχήματος δεν έχει απευθείας οπτική επαφή στο προϊόν κατά τη διάρκεια της διαδικασίας εκφόρτωσης, πρέπει ένα δεύτερο άτομο να παρακολουθεί τη διαδρομή.
- Το έδαφος πρέπει να έχει δυνατότητα φορτίων ώστε το προϊόν να μη βουλιάξει.

Έλεγχος

Γενικά ισχύει: Ένα φθαρμένο προϊόν δεν επιτρέπεται να χρησιμοποιείται άλλο.

Πριν από κάθε χρήση: (μέσω του προσωπικού χειρισμού)

- Οπτικός έλεγχος των ραμπών για φθορές (π.χ. δημιουργία ρωγμών στις ραφές συγκόλλησης)
- Σε περίπτωση ακαθαρσιών καθαρίζετε την επιφάνεια διαδρομής ώστε να διατηρείται η «Προσφυγή».
- Ελέγχετε την «Πρόσφυση» των επιφανειών διαδρομής.

Συντήρηση ανά εξάμηνο

- Ψεκάζετε τους μεντεσέδες με λίγο λάδι μηχανιών.
- Οπτικός έλεγχος όλων των ραμπών συγκόλλησης για δημιουργία ρωγμών
- Έλεγχος όλων των κοχλημάτων συνδέσεων για τη σταθερή τους θέση.

ALTEC
www.altec-singen.de